

DEWALT®

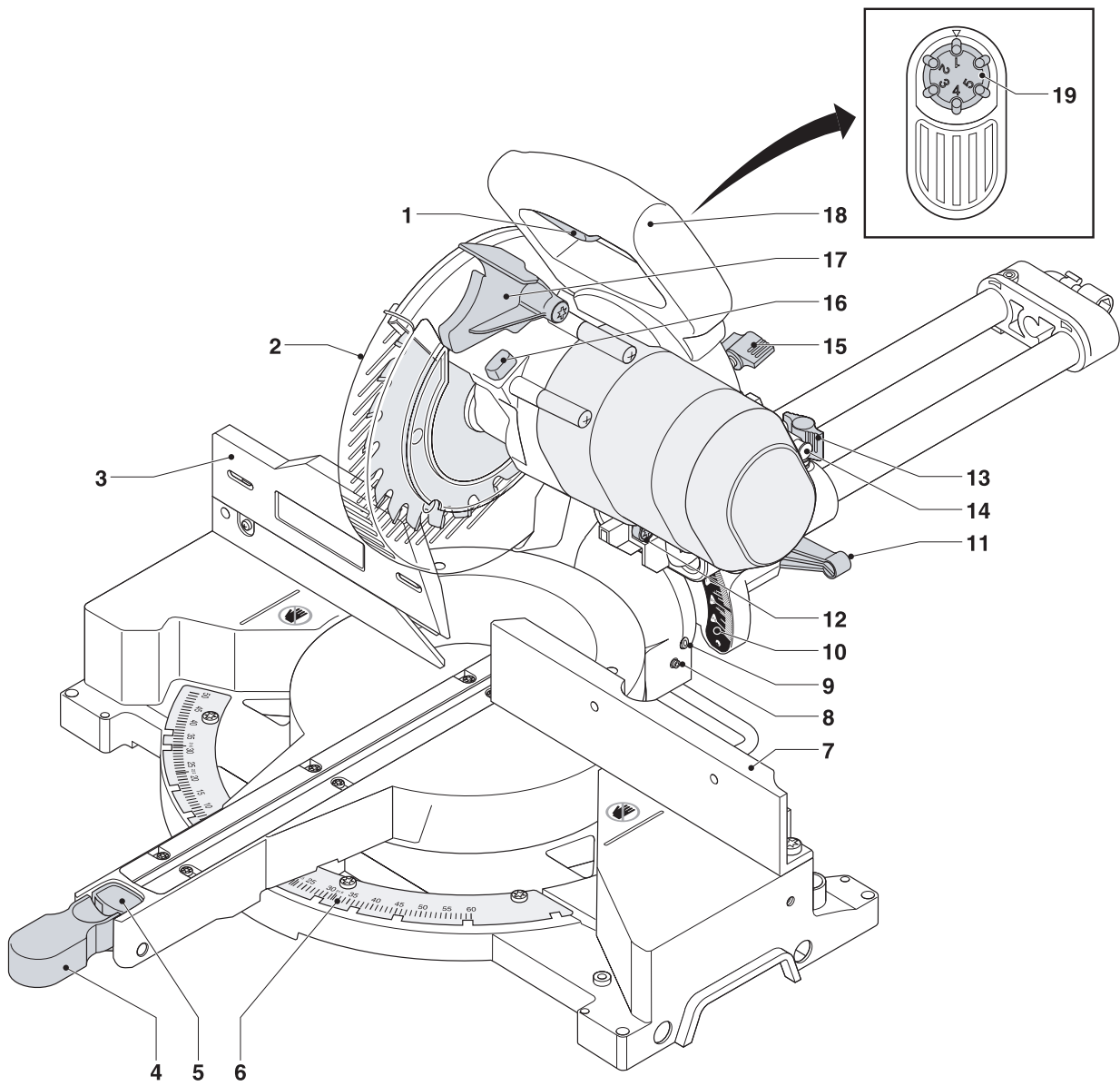

A1

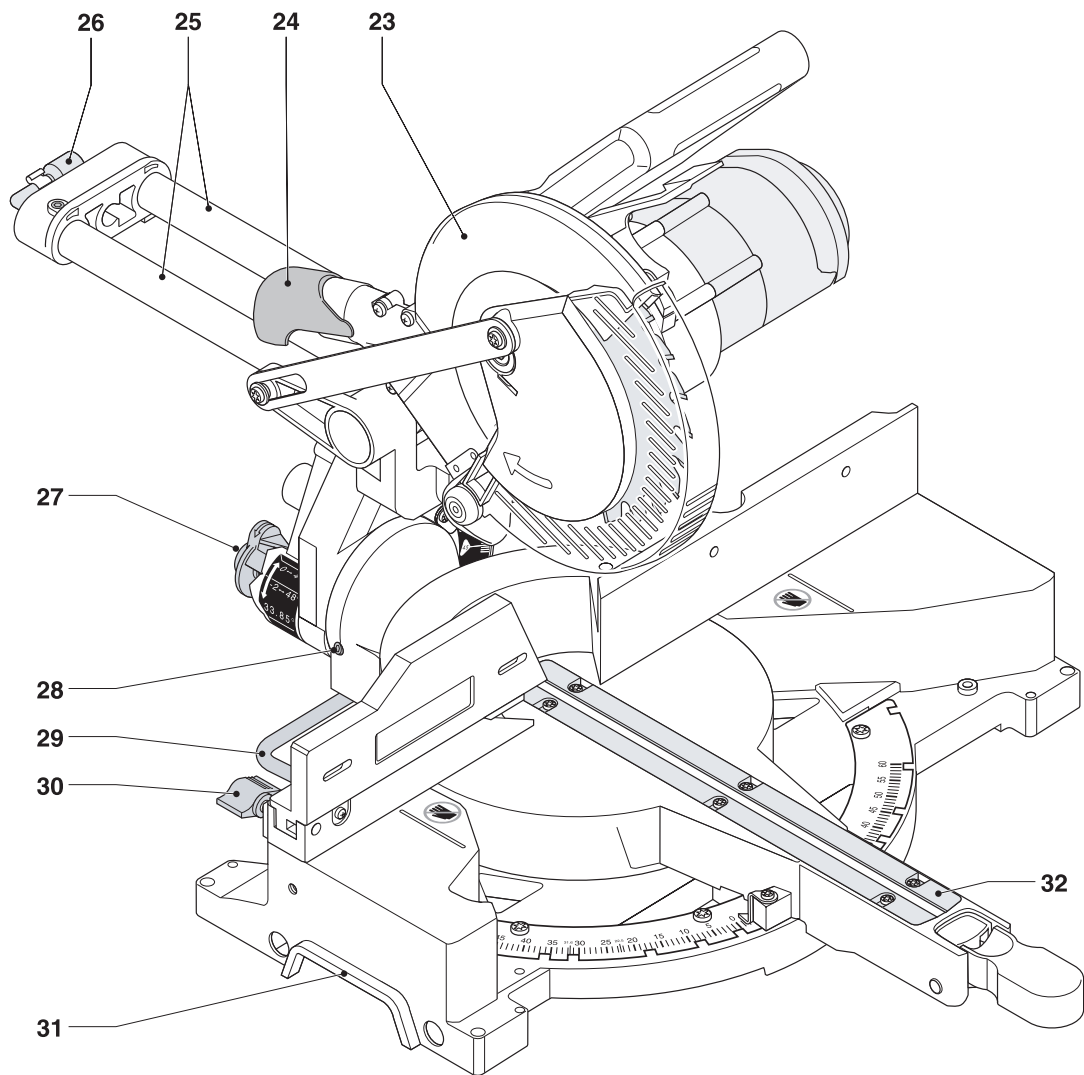

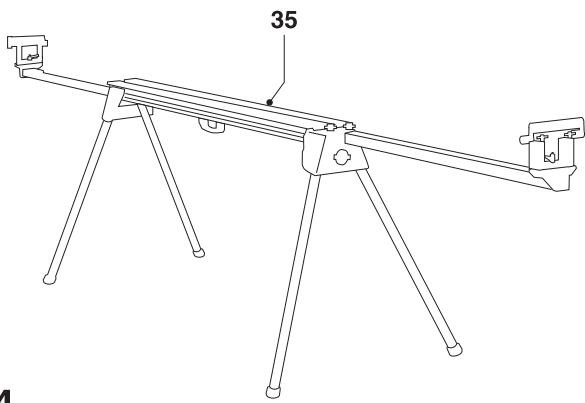

A4

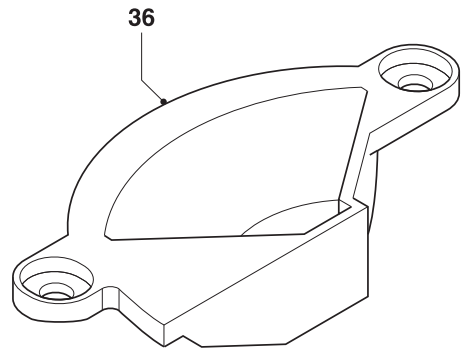

A5

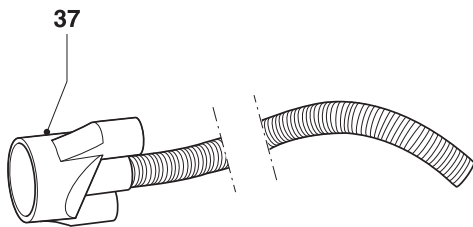

A6

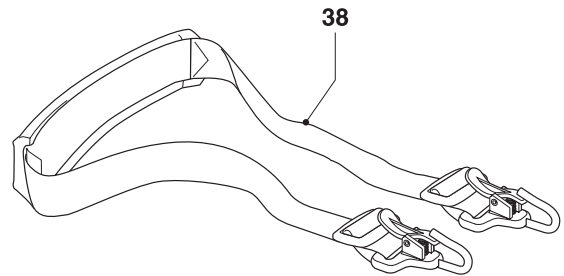

A7

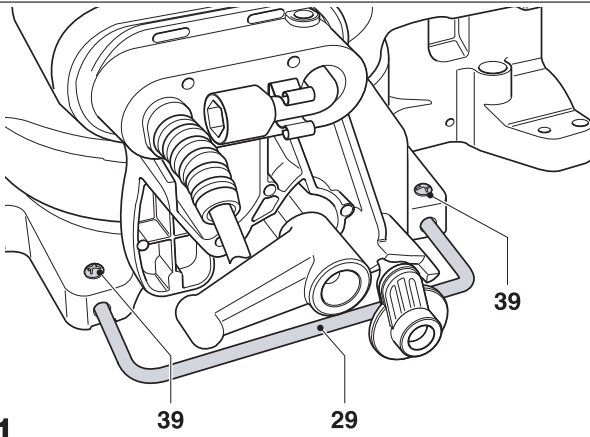

B1

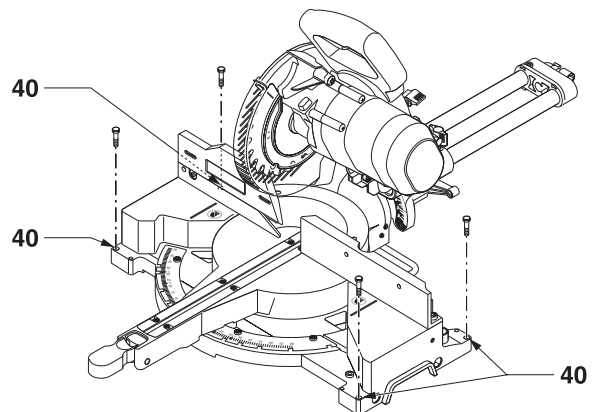

C

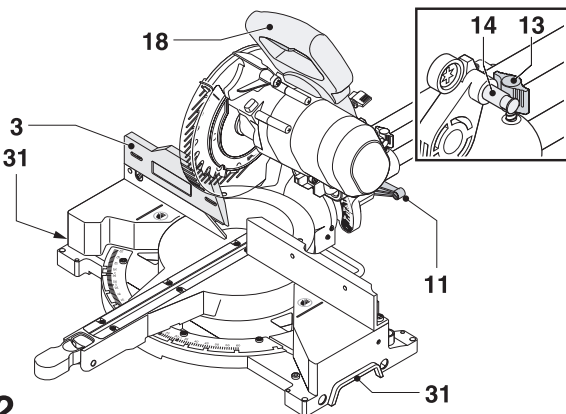

B2

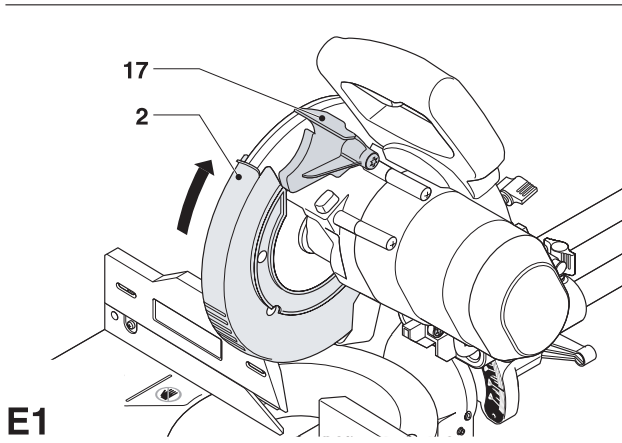

E1

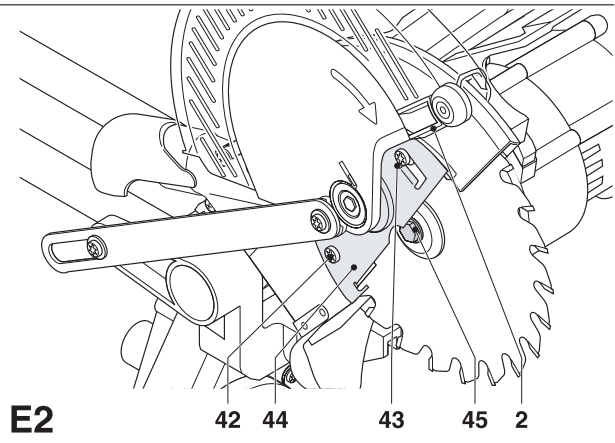

E2

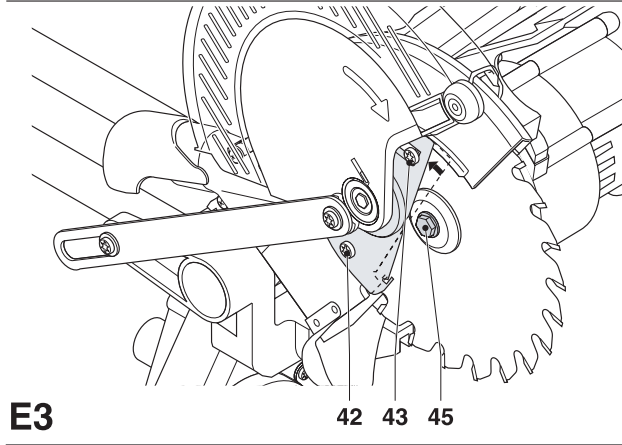

E3

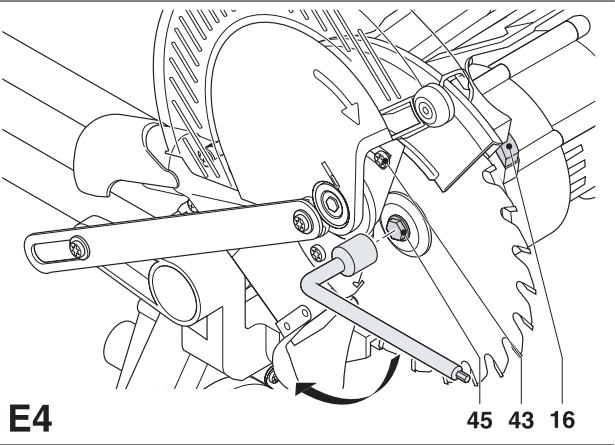

E4

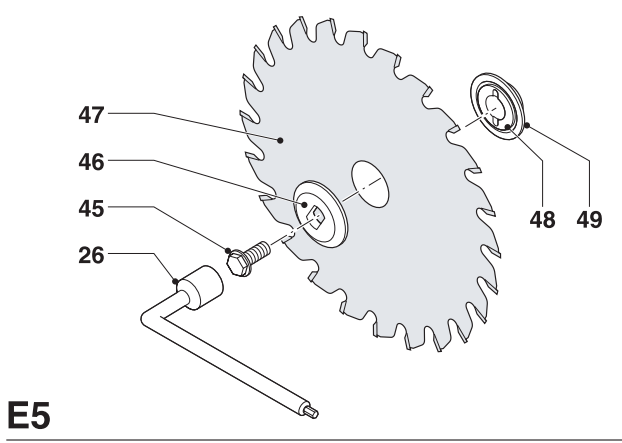

E5

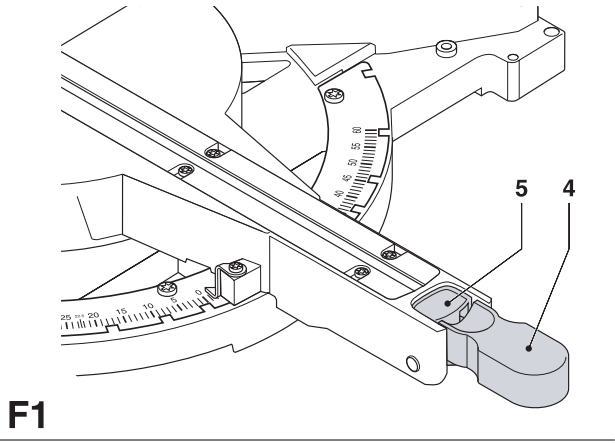

F1

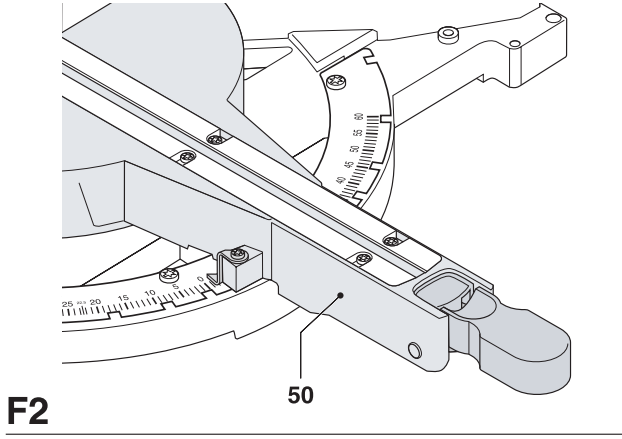

F2

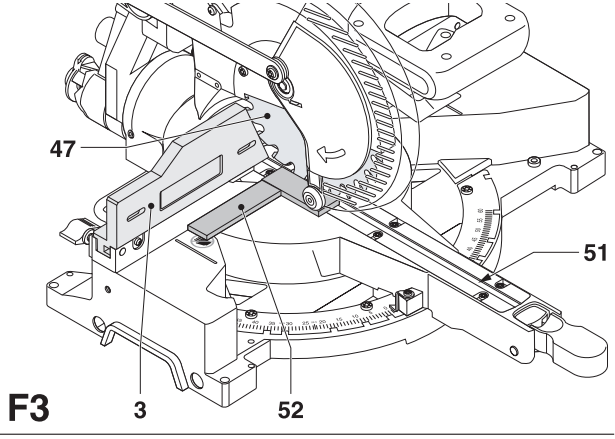

F3

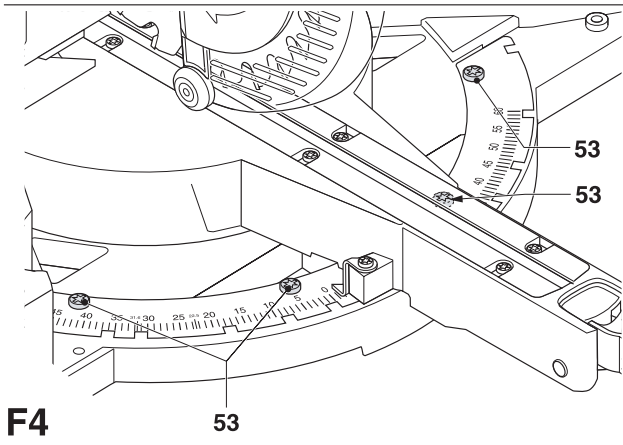

F4

53

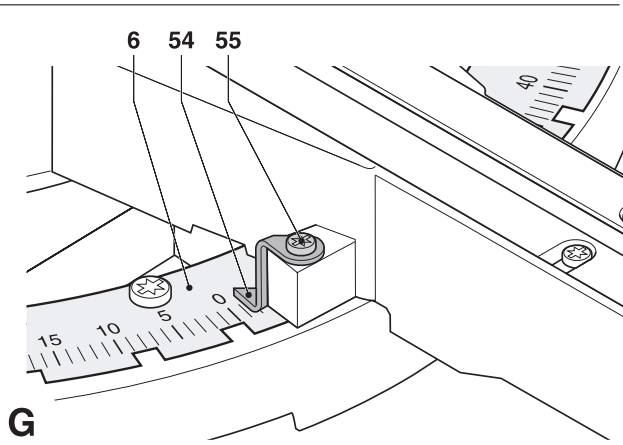

G

6 54 55

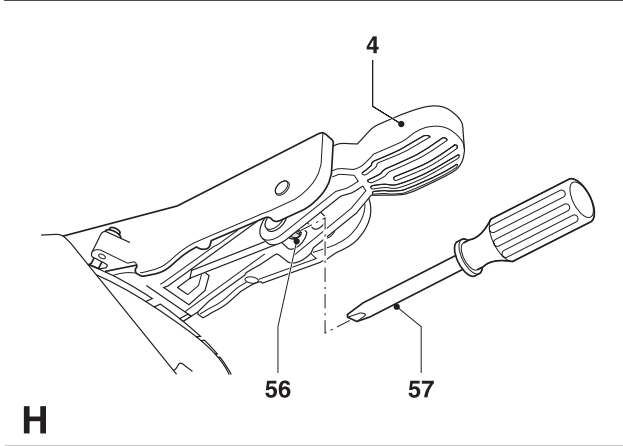

H

4

56

57

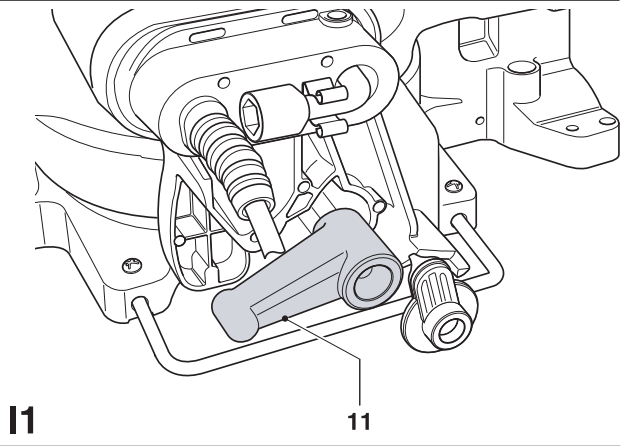

I1

11

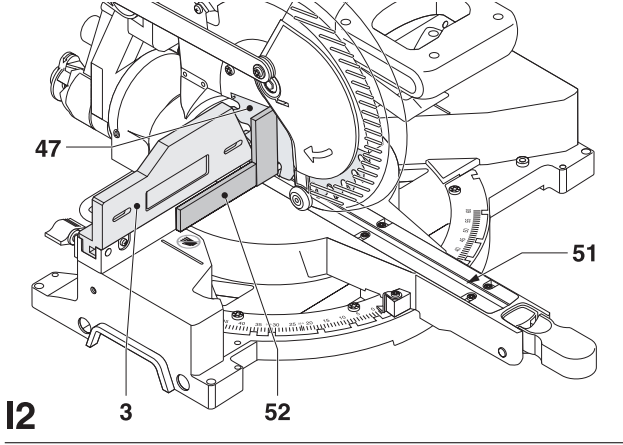

I2

3

47

51

52

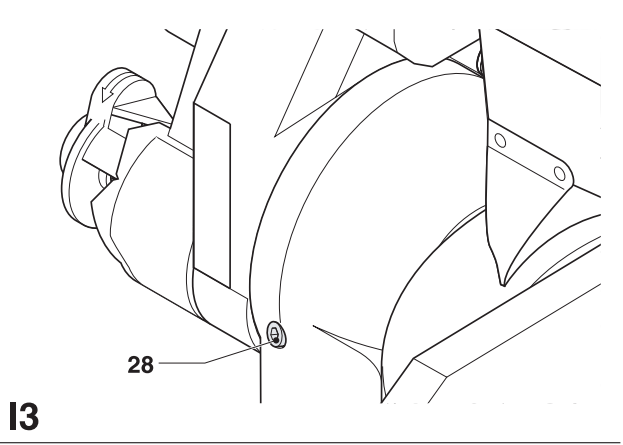

I3

28

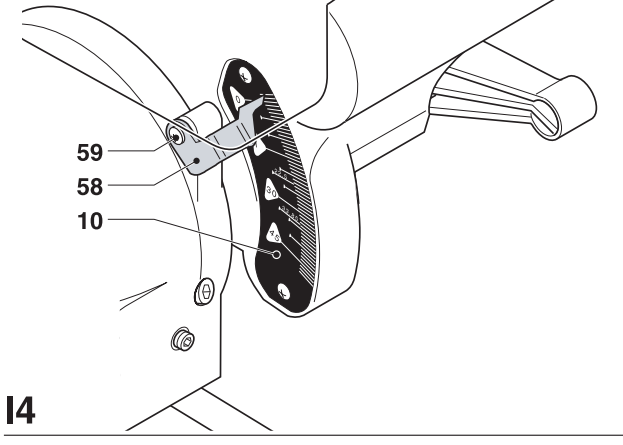

I4

59

58

10

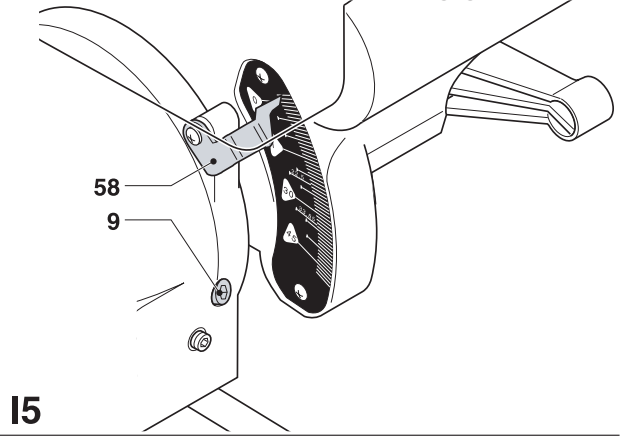

I5

58

9

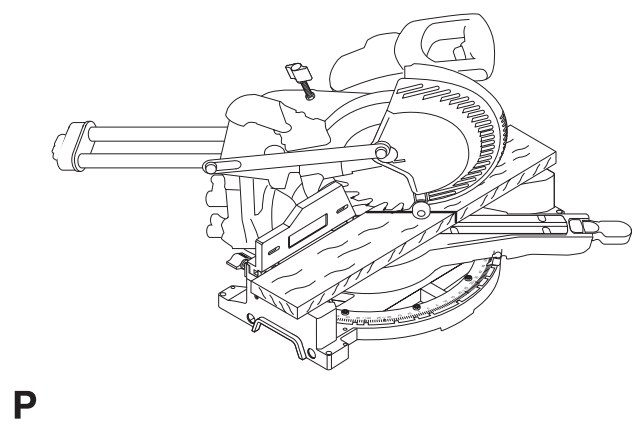
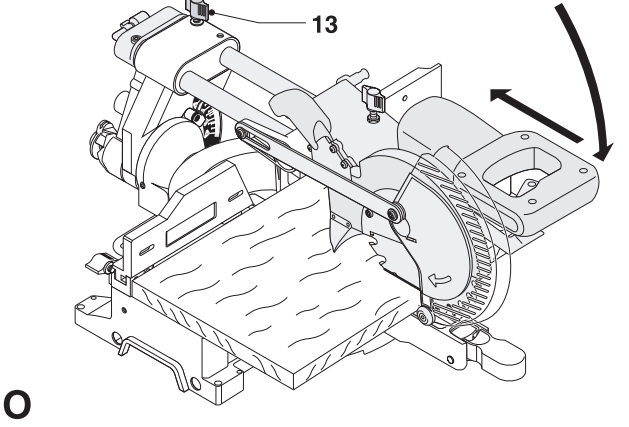
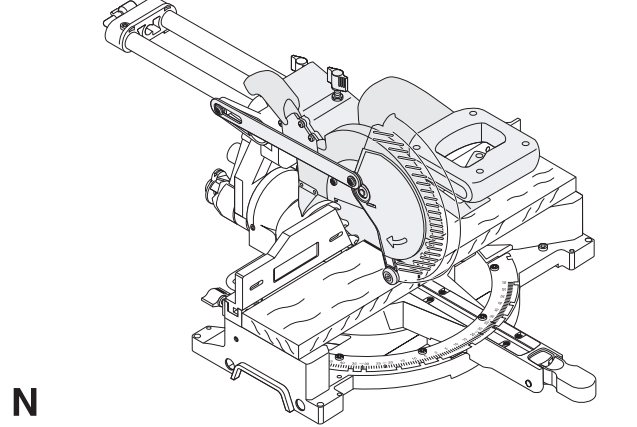
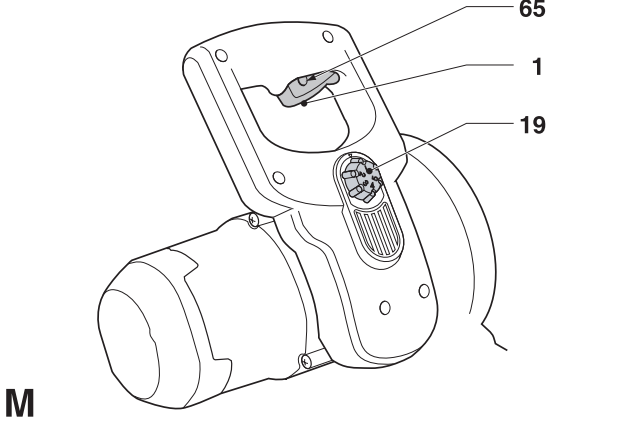
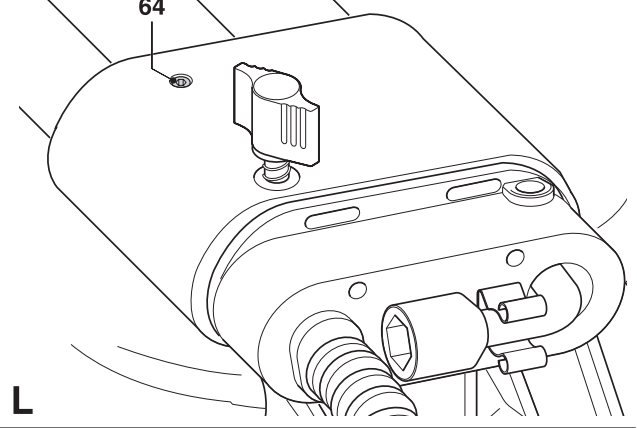
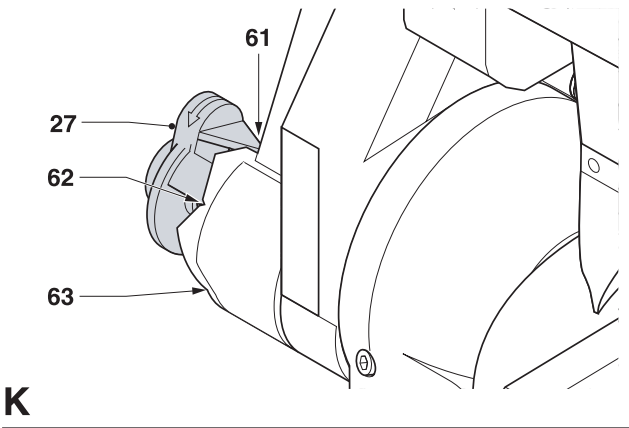
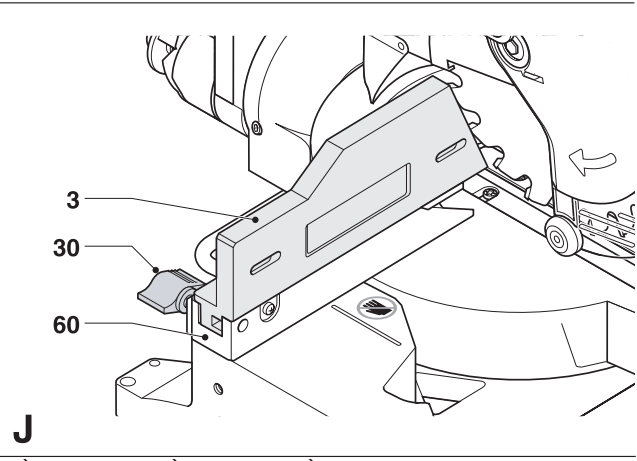
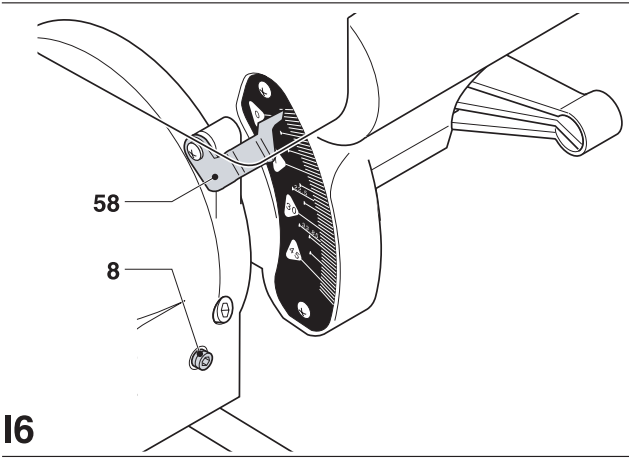

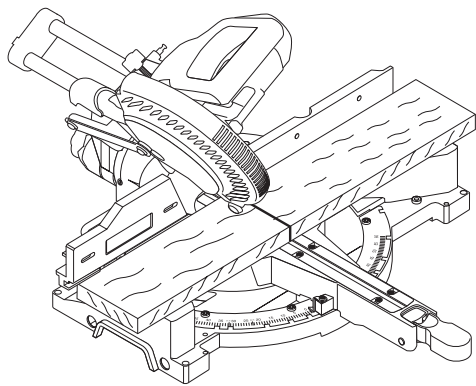

Q

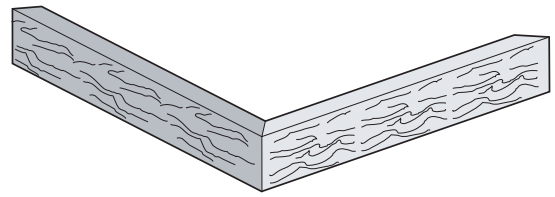

R1

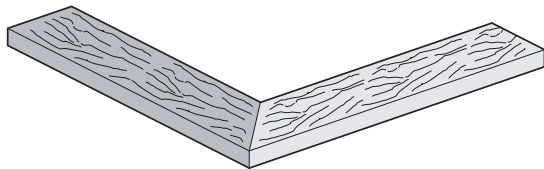

R2

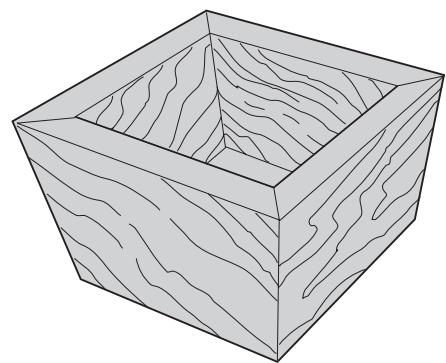

S1

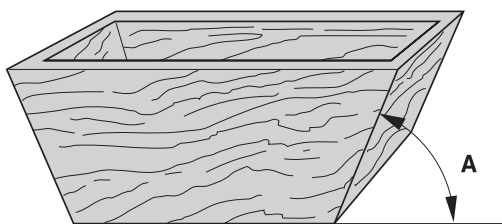

S2

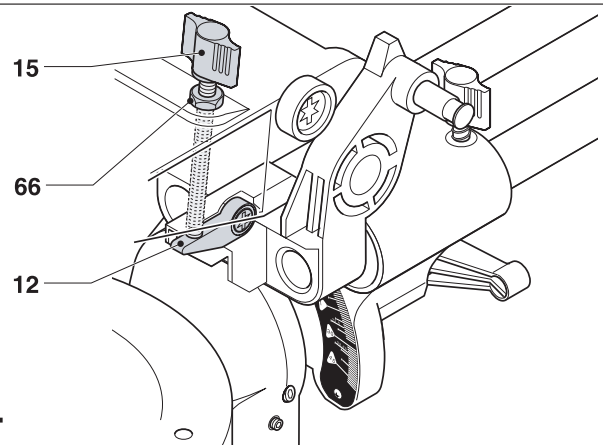

T

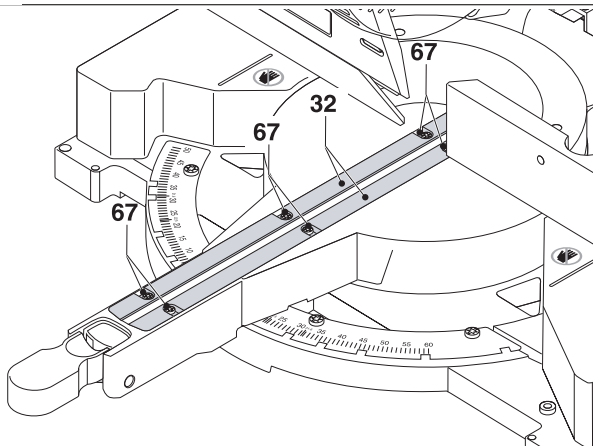

U

Szívből gratulálunk

Önnek, hogy a nagy tradíciójú DEWALT cég gyártmánya mellett döntött. Nagyszámú teszt által értékelt, kiforrott minőségű termékeket kínálunk a szakembereknek. Hosszú évek tapasztalatával és folyamatos fejlesztéssel a DEWALT megbízható partner minden professzionális felhasználónak.

Kérjük, munkakezdés előtt figyelmesen olvassa el ezt a vásárlói tájékoztatót, és tartsa be az ebben leírtakat.

Műszaki adatok

Típus:	DW712	
Hangnyomásszint (Lpa)	(dB/A)	90
Hangteljesítményszint (Lwa)	(dB/A)	103
Súlyozott effektív rezgésyorsulás	(m/s ²)	<2,5
Feszültség	(V)	230
Leadott teljesítmény	(W)	960
Fűrészlap átmérője	(mm)	216
Fűrészlap furata	(mm)	30
Fűrészlap vastagsága	(mm)	1,8
Max. fordulatszám	(min ⁻¹)	4600
Max. keresztvágás 90°-nál	(mm)	300
Max. gérvágás 45°-nál	(mm)	212
Max. vágási mélység 90°-nál	(mm)	70
Max. döntöttvágás 45°-nál	(mm)	50
Gérszög (max. beállítás)		
balra:		50°
jobbra:		60°
Dőlésszög (max. beállítás)		
balra:		48°
jobbra:		2°
0° Gérvágás:		
Eredő szélesség, max. 70 mm magasságnál	(mm)	300
Eredő magasság, max. 300 mm szélességnél	(mm)	70
Gérvágás 45° balra:		
Eredő szélesség, max. 70 mm magasságnál	(mm)	212
Eredő magasság, max. 212 mm szélességnél	(mm)	70
Gérvágás 45° jobbra:		
Eredő szélesség, max. 70 mm magasságnál	(mm)	212
Eredő magasság, max. 212 mm szélességnél	(mm)	70

45° döntöttvágás balra:

Eredő szélesség, max. 50 mm magasságnál	(mm)	300
---	------	-----

Eredő magasság, max. 300 mm szélességnél	(mm)	50
--	------	----

31,62° gérszög, 33,85° dőlésszög:

Eredő magasság max. 254 mm szélességnél	(mm)	65
---	------	----

Fékezési idő az automatikus elektronikus fűrészlapfékkel	(s)	<5,0
--	-----	------

A porelszívás hatékonysága	(mg/m ³)	<2,0
Tömeg	(kg)	19,5

A hálózati biztosító értéke legalább 10 A.

E vásárlói tájékoztatóban alkalmazott szimbólumok jelentése a következő:



Figyelem! Sérülésveszély, életveszély vagy az elektromos szerszám károsodása a kezelési utasítás be nem tartásából következően.



Elektromos feszültség.

Elektromos biztonság

Az elektromos motor kizárólag 230 V-os feszültségre kapcsolható. Ellenőrizze, hogy a hálózati feszültség a készülék adattábláján feltüntetetttel megegyezik-e.



Az Ön elektromos szerszáma az EN 61029 szerint kettős szigetelésű, ezért földelni tilos!

A hálózati kábel és villásdugó kicserélése

Hibás hálózati kábelt és villásdugót csak az arra feljogosított szakszerviz cserélhet. A lecserélt kábel vagy villásdugó szakszerű elhelyezéséről vagy megsemmisítéséről gondoskodni kell.

Hosszabbítókábel

Teljesítmény csökkenés nélkül max. 30 m-es hosszabbítókábelt használhat. A vezeték keresztmetszet legalább 2x1,5 mm² legyen. Ha kábeldobon levő hosszabbítókábelt használ, azt mindig teljesen tekerje le.

Velejáró tartozékok

A csomagolás tartalma:

- 1 szerelt gérvágó fűrészgép
- 1 fűrészlapkulcs
- 1 fűrészlap
- 1 vásárlói tájékoztató
- 1 robbantott ábra

- Győződjön meg arról, hogy a gép és a tartozékok nem sérültek-e meg a szállításnál.
- A gép üzembehelyezése előtt olvassa át alaposan a vásárlói tájékoztatót.

A Gép leírása

Az Ön DW712 gérvágófűrészfa, fatermékek, alumínium és műanyagok professzionális vágására lett kifejlesztve. A géppel egyszerűen lehet keresztvágást, gérvágást és döntöttvágást pontosan és biztosan végezni.

A1

1. Be- Kikapcsoló
2. Mozdítható fűrészlapvédő, alsó
3. Ütköző, bal oldali
4. Gérrögzítőgomb
5. Géreteszelő
6. Gérszögskála
7. Ütköző, jobb oldali
8. Ütköző, a köztesérték-döntöttvágáshoz
9. Ütköző, a döntöttvágáshoz
10. Dőlésszög skála
11. Dőlésszög rögzítőkar
12. Horonyütköző
13. Sínrögzítőgomb
14. Fejreteszelőcsap
15. Beállítógomb a horonymélységhez
16. Orsórögzítőgomb
17. Fejrögzítő kioldókar
18. Kapcsolókar
19. Fordulatszám előválasztó

A2

23. Fűrészlapvédő felső
24. Forgácsoló csatlakozó
25. Sínek
26. Fűrészlapkulcs
27. Forgatógomb a dőlésütközőhöz
28. Beállító ütköző a függőleges álláshoz
29. Lábstabilizátor
30. Beállítógomb a felső bal ütközőhöz
31. Üreg, az emeléshez
32. Réslap

Szállítható (Külön megvásárolható) tartozékok

A4

- 35. Alsóállvány

A5

- 36. Ütközőkészlet

A6

- 37. Poelszívó készlet

A7

- 38. Hordszíj

Géptelepítés

Kicsomagolás (B1 és B2 ábra)

- Óvatosan vegye ki a fűrészlapot a csomagolásból.
- Mozgassa a (29) stabilizátort be- vagy kifelé, míg a munkafelületet érinti. Húzza meg a (39) csavart.
- Oldja meg a (13) sínrögzítőgombot, és nyomja a fűrészfejet vissza, hogy őt a hátsó állásban biztosítsa.
- Nyomja be a (18) kapcsolókart, és húzza ki a (14) fejreteszelőcsapot.
- Vezesse a fűrészfejet felfelé, a kiinduló helyzetébe.



Soha ne használja a fűrészlapot stabilizátor nélkül.

A fűrészgép munkapadra szerelése (C ábra)

- Mind a négy láb a (40) furattal van ellátva, a munkapadra való könnyű rögzíthetőség érdekében. A furatok két különböző méretben készültek, hogy kétféle csavarnagyság közül választhasson. Elég csak két csavarral a gépet felerősíteni, tehát két furatot kell igénybevennie. A munka megkezdése előtt biztosítsa le a gépet, így nem tud elmozdulni. Gépének mobilitását úgy javíthatja, ha legalább 12,5 mm vastag faforgácslapra rögzíti. Ezt a lapot könnyen ráerősítheti a munkapadra, és könnyen le is veheti, ha más helyre kívánja rögzíteni.
- Ha a gépet forgácslapra erősítette, gondoskodjon arról, hogy a rögzítőcsavarok ne álljanak ki a lapból. A forgácslapnak a munkapad felfekvő felületével szintben kell lennie. A fűrészgép valamilyen felületre

történő felerősítésénél mindig gondoskodjon arról, hogy csak a rögzítőhelyein, ahol a furatok találhatóak, legyen rögzítve. Ha a fűrészgép valamely más helyen van rögzítve, a rendeltetésszerű üzem nem lehetséges.

- A gép blokkolásának és a munka pontatlanságának elkerülése érdekében a szerszámot egy vízszintes felületre kell telepíteni. Az alaplap billegése lehetetlenné teszi a fűrész stabil felállítását. Ha azonban ez mégis fennáll, tegyen egy vékony fadarabot az egyik láb alá, hogy a billegést kiküszöbölje.

Összeszerelés



Mielőtt hozzákezdene a szereléshez, vegye ki mindig az akkut a gépből.

A fűrészlap felszerelése (E1-E5 ábra)

- Nyomja a (17) fejblokkoló-kioldókart az alsó (2) lapvédő szabaddá tételéhez. Húzza ekkor az alsó lapvédőt olyan magasra, amilyenre csak lehet.
- Oldja meg a (43) védőberendezés csavart egy kissé, ezáltal a (44) védőberendezés leemelhető, és a (45) fűrészlapcsavarhoz hozzá lehet félni.
- Miközben az alsó lapvédőt a (43) fűrészlapvédőcsavarral megemelve tartja, nyomja be egyik kezével a (16) orsóreteszgombot. Vegye ekkor a másik kezébe a mellékelt (26) kulcsot, és lazítsa meg a (45) fűrészlapcsavart, az óramutató járásával megegyező irányba. Balmenetes!



Az orsóretesz használatához nyomja be a gombot, és forgassa az orsót kézzel, míg érzi, hogy a reteszelés rögzítődött. Tartsa a reteszgombot benyomva, az orsó megtartásához.

- Távolítsa el a (45) csavart, és a (46) külső szorítóperemet.
- Helyezze a (47) fűrészlapot a (49) belsőperem (48) kávjára. Gondoskodjon arról, hogy a fűrészlap alsó fogai a gép hátoldala felé nézzenek (a kezelőoldal felől).
- Helyezze vissza a (46) külső szorítóperemet.
- Húzza meg a (45) fűrészlapcsavart az óramutató járásával szemben forgatva, miközben a másik kezével az orsóreteszt benyomva tartja.

- Mozdítsa a (44) védőberendezést lefelé, úgy, hogy a (45) fűrészlapcsavart teljesen lefedje.
- Húzza meg a (43) védőberendezéscsavart.



Ne nyomja be soha az orsórögzítő-gombot, amíg a fűrészlap forgásban van. Tartsa a lapvédőkart lefelé, és húzza meg feszesre a lapvédőcsavart, miután a fűrészlapot megszerelte.

Beállítások



Mielőtt hozzákezdene, mindig húzza ki a készülék villásdugóját a hálózati dugaljából.

Az Ön gérvágófűrészét a gyártóműben pontosan beszabályozták. Ennek ellenére a szállítás, vagy más ok szükségessé teheti az újbóli beállítást, amelyhez a következőkben leírtak szerint járjon el. A beszabályozásokat nem szükséges ismételtetni.

A fűrészlap és az ütköző közötti szög ellenőrzése és beállítása (F1-F4 ábra)

- Lazítsa meg a (4) gérrögzítőgombot, és nyomja alá az (5) gérreteszelt az (50) gércar szabaddá tételéhez.
- Fordítson a gércaron, míg a retesz 0° gérpozícióba hozza. Húzza meg a rögzítőgombot, de ne túl feszesre.
- Húzza lefelé a fejet, míg a fűrészlap pontosan a (51) fűrészrésbe ér.
- Fektessen egy (52) derékszöget a (7) bal oldali ütköző és a (47) fűrészlap közé (F3 ábra).



Ügyeljen arra, hogy a derékszög ne a fűrészfogak hegyét érintse.

Az utánállításhoz a következőképpen járjon el:

- Lazítsa meg az (53) csavarokat, és mozdítson a skála-gércar konstrukción balra vagy jobbra, míg a fűrészlap és az ütköző közötti szög pontosan 90° lesz.
- Húzza meg az (53) csavart feszesre. A gérjelző mutatójának ebben az állásban nincs jelentősége.

A gérszögjelző beállítása (F1, F2 és G ábra)

- Lazítsa meg a (4) gérrögzítőgombot, és nyomja lefelé az (5) gérreteszelt az (50) gércar szabaddá tételéhez.

- Mozdítson a fűrészkaron, hogy az (54) mutató a „0” pozícióra mutasson, mint a G ábrán látható.
- Engedje a gérreteszelőt a laza gérrögztítőgomb mellett becsappanni azáltal, hogy a gércar a nullapozíció előtt elhalad.
- Figyelje az (54) mutatót és a (6) gérskálát. Ha a mutató nem pontosan 0-t mutat, oldja meg az (55) csavart, és mozdítson a mutatón, míg pontosan 0° -ot mutat. Húzza meg az (55) csavart feszesre.

A gérreteszelő/arretálórúd beállítása (H ábra)

Ha lehet a fűrész lábait mozgatni, miközben a (4) gércar reteszelve van, akkor az (56) gérreteszelőt be kell állítani.

- Retezselje ki a (4) gércart.
- Húzza ki teljesen az (56) gérreteszelő/arretálórúdat egy (57) csavarhúzóval. Oldja meg a rúd csatlakozását egy negyed fordulattal.
- Legyen biztos benne, hogy az asztal nem mozdítható, amikor a (4) kar egy tetszés szerinti (nem egy megadott) szögben van biztosítva.

A fűrészlap és az asztal közötti szög ellenőrzése és beállítása (I1-I4 ábra)

- Lazítsa meg a (11) dőlésszögrögztítő gombot.
- Nyomja a gércart jobbra, és legyen biztos benne, hogy pontosan függőlegesen álljon. Húzza meg a dőlésszögrögztítő gombot.
- Húzza a fejet lefelé, amíg a fűrészlap pontosan az (51) fűrészrészbe ér.
- Helyezzen egy (52) derékszöget az asztal és a (47) fűrészlap közé (I2 ábra).



A derékszöggel a fűrészlap foghegyeit ne érintse.

Az utánállításhoz járjon el a következőképpen:

- Oldja meg a (11) dőlésszögrögztítő gombot, és forgassa a (28) ütközőcsavart be- vagy kifelé, míg a fűrészlap az asztallal pontosan 90°-ot zár be, amit a derékszöggel mérjen.
- Ha az (58) dőlésszögmutató nem pontosan a (10) dőlésszögskála 0 pontjára mutat, lazítsa meg az (59) rögzítőcsavart, és igazítsa a mutatót a nullára.

Az ütköző beállítása (J ábra)

Az ütköző bal oldalán, az ütköző felső részét balra lehet tolni. A hely, amit így nyertünk, eredményezi a maximális 48°-os dőlésszöget, balra. A (3) ütköző beállítása:

- Lazítsa meg a (30) műanyag gombot, és tolja az ütközőt balra.
- Tegyen egy kísérletet kikapcsolt fűrésznel, és ellenőrizze a térközt a fűrészlap és az ütköző között. Állítsa be úgy az ütközőt, hogy a lehető legközelebb legyen a fűrészlaphoz, anélkül, hogy a fűrészkar függőleges mozgását gátolná.
- Húzza meg a gombot szorosra.



A (60) vezetőhorony a fűrészportól eltömődhet. Tisztításához használjon pálcikát vagy süritett levegőt.

A dőlésszögütköző kitérítése (K ábra)

A dőlésszögütköző lehetővé teszi a fűrészlap függőleges és 45°-ban történő beállítását. A dőlésszögütköző eltérítésével a dőlésszöget lehet jobb 2°-tól bal 48°-ig állítani.

- A dőlésszögütköző kitérítéséhez először is oldja a fűrészfejet, és nyomja őt könnyedén balra. Húzza a bezárt (27) kitérítőgombot kifelé, és fordítsa őt a (62) kitérítőállásba. A kitérítőgomb a saját helyén automatikusan reteszeli.
- Állítsa be a szükséges dőlésszöget, és biztosítsa a gombbal ebben az állásban.
- A kitérítés visszaállításához fordítsa a (27) kitérítőgombot vissza a (61) ütközőállásba.

Köztesérték-dőlésszögütköző

A köztesérték-dőlésszög 33,85°-ra van beállítva, ezzel a gyors beállítással díszlécek vágására nyílik lehetőség.

- A köztesérték dőlésszögütköző aktiválásához forgassa a (27) kitérítőgombot a (63) köztesérték-dőlésszög állásba.

A dőlésszög ellenőrzése és beállítása (A1, A2 és I5 ábra)

- Legyen biztos benne, hogy a (27) kitérítőgomb a dőlésszögütköző állásban legyen.
- Lazítsa meg a bal oldali ütköző (30) rögzítőgombját, és tolja a bal oldali ütköző felső részét balra, amíg csak lehet.

- Lazítsa meg a (11) dőlésszög rögzítőkart, és mozgítsa a fűrészfejet balra. Ebben a helyzetben a dőlés 45°-ot tesz ki.

Az utánállításhoz a következőképpen járjon el:

- Forgassa a (9) ütközőcsavart, szükség szerint be- vagy kifelé, míg az (58) mutató 45°-ot mutat.

A köztesérték-dőlésszög ellenőrzése és beállítása (A1, A2 és I6 ábra)

- Biztosítsa, hogy a (27) kitérítógomb a köztesérték-dőlésszög állásban legyen.
- Lazítsa meg a bal oldali ütköző (30) rögzítógombot, és tolja a bal oldali ütköző felső részét balra, amennyire csak lehet.
- Lazítsa meg a (11) dőlésszög rögzítőkart, és mozgítsa a fűrészfejet balra. Ebben a helyzetben a dőlés 33,85°-ot mutat.

Az utánállításhoz a következőképpen járjon el:

- Forgassa a (8) ütközőcsavart szükség szerint bevagy kifelé, míg az (58) mutató 33,85°-ot mutat.

A sínvezeték beállítása (L ábra)

- Rendszeresen ellenőrizze a sínek játékát.
- A játék csökkentéséhez forgassa lassan a (64) ütközőcsavart az óramutató járása szerint, miközben a fűrészfejet hátra és előre tologatja.

Használati utasítás



Tartsa be mindig a biztonsági tudnivalókat és az érvényes előírásokat.

Üzembehelyezés előtt:

- Szerelje fel a megfelelő fűrészlapot. Ne használjon elhasználadott fűrészlapot. A fűrészlap megengedett fordulatszáma nem lehet kisebb, mint a fűrészgépé.
- Ne próbáljon túl kicsi munkadarabot fűrészelni.
- Vágás közben ne nyomja túlságosan a fűrész. Ne erőltesse a munkasebességet.
- Munkakezdésnél engedje a motort teljes fordulatszámra felpörögni.
- Ellenőrizze, hogy minden rögzítőelem és kar meg legyen húzva.
- Biztosítsa le a munkadarabot.
- Habár ez a fűrész fa, és sok más nemvasfém vágására is alkalmas, ebben a kezelési utasításban csak a fa vágására vonatkozó előírásokat részletezzük. Az azonos

irányelvek más anyagokra is érvényesek. Ne vágjon a fűrészszel soha vasanyagot (vasat és acélt), továbbá falazóanyagot. Ne szereljen fel soha csiszoló- vagy vágótárcsát.

- Használjon mindig réslapot. Ne használja a fűrész akkor, ha a rés a réslapban szélesebb, mint 10 mm.

BE- és Kikapcsolás (M ábra)

Az üzemi kapcsolón talál egy (65) furatot egy lakat számára, a szerszám biztonsága érdekében.

- A gép beindításához nyomja be a bekapcsolót.
- A gép leállításához engedje el a bekapcsolót.

A fordulatszám beállítása (M ábra)

A szükséges fordulatszámot (vágósebességet) előre be lehet állítani a (19) fordulatszámelőválasztóval.

Alapvágások

Egyenes függőleges keresztvágás (A1, A2 és N ábra)

- Oldja a (4) gérkart, és nyomja az (5) gérréteszelőt lefelé.
- Állítsa a gérszögreteszt 0° pozícióba, és húzza meg a (4) gérrögzítógombot.
- Fektesse a vágandó fát a (3,7) ütközőknek.
- Fogja a (18) kapcsolókart, és nyomja a (17) fejrögzítő kioldókart a fűrészfej szabaddá tételéhez. Nyomja be az (1) kapcsolót a motor beindításához.
- Nyomja a fűrészfejet lefelé a vágandó fán át a (32) műanyag réslap bevágásához.
- A vágás után engedje fel a kapcsolót. Várja meg, amíg a fűrész leáll, és utána hozza vissza a fűrészfejet a kiinduló felső nyugvopozíciójába.

Hosszvágás (O ábra)

A sínvezeték segítségével a legnagyobb munkadarab mérete 50x100 mm-től 500x1000 mm-ig terjedhet, amit át lehet vágni.

- Oldja meg a (13) sínrögzítógombot.
- Húzza a fűrészfejet az Ön irányába, és kapcsolja be a gépet.
- Süllyessze a fűrészlapot a munkadarabba, és tolja a fűrészfejet vissza a vágás elvégzéséhez.

- Járjon el úgy, mint az előzőkben írtuk.



- Ne végezzen hosszvágást 50x100 mm-nél kisebb munkadarabban.
- Gondoljon arra, hogy a fűrészfej hátsó helyzetében biztosítódik, ha a hosszvágást befejezte.

Függőleges gérvágás (A1, A2 és P ábra)

- Oldja a (4) gérrögzőkart, és nyomja az (5) gérteteszelőt lefelé. Mozgassa a kart balra vagy jobbra a megfelelő szögbe.
- A gérszögretesz 10°, 15°, 22,5°, 31,62° és 45°-nál automatikusan reteszeli, jobbra és balra éppúgy, mint 50° és 60° állásoknál balra és jobbra. A köztes értékeknél tartsa a fejet jó erősen, és húzza meg a gérrögző gombot.
- Vágás előtt mindig jó erősen húzza meg a gérrögzőgombot.
- A továbbiakban járjon el az egyenes keresztvágás szerint.



Ha a fának gérvágásnál egyenetlen lapja is van, fektesse a fát a fűrészre úgy, hogy az egyenetlen lapot érje a fűrészlap, ahol az ütközőhöz képest a legnagyobb a szög. Ez azt jelenti:

- gér balra, egyenetlen él jobbra
- gér jobbra, egyenetlen él balra.

Döntöttvágás (A1, A2 és Q ábra)

A dőlésszöget bal 2° és jobb 48° között lehet beállítani. Döntött vágásnál a gérkart 0-45° közötti gérszögben, balra és jobbra is be lehet állítani.

- Lazítsa meg a bal ütköző (30) rögzítőgombját, és tolja a (3) bal ütköző felső részét balra, amennyire csak lehet. Lazítsa meg a (11) dőlésszög rögzítőkart, és állítsa be a dőlést a kívánt értékre.
- Húzza meg jól a (11) dőlésszög rögzítőkart.
- A továbbiakban járjon el úgy, mint az egyenes gérvágásnál.

Vágásminőség

A tiszta vágási él egy sor tényezőtől függ, mint például a munkadarabtól. Ha forma, vagy más hasonló precíziós munkáknál nagyon sima vágat szükséges, ajánljuk, hogy használjon egy éles keményfémlapkás 60 fogú fűrészlapot, és kicsi, de egyenetlen előtolással végezze a vágást.



Ügyeljen arra, hogy vágás közben a munkadarab ne másszon el, szorítsa le gondosan. Hagyja a fűrészlapot teljesen megállni, és csak utána emelje ki a vágatból.

Ha mindezek ellenére a munkadarab hátoldala mégis kicsit szálkásodna, ragasszon egy darab kreppszalagot a fa hátoldalára, ahol vág. Fűrészelve át a kreppszalagot, és távolítsa el a vágás után.

A kéz- és testtartás

A helyes kéz- és testtartás könnyebbé, precízebbé és biztonságosabbá teszi a fűrészgép kezelését.

- Ne tegye a kezét a fűrészlap vágási tartományába.
- Tartson a kezével legalább 150 mm biztonsági távolságot a fűrészlaptól.
- Vágásnál a munkadarabot tartsa erősen az asztalhoz, illetve az ütközőhöz szorítva. Tartsa a kezét a fűrészlaptól biztonságos távolságban addig is, míg a kapcsolót felengedve a fűrészlap nem áll meg.
- Forgassa meg kézzel a fűrész (még a gép hálózatra történő csatlakoztatása előtt!) a munka megkezdése előtt, hogy a fűrészlap akadálytalan mozgásáról meggyőződhesen.
- Ne keresztezze a keze a fűrészlap síkját vágás közben.
- Vágás közben őrizze meg egyensúlyát.
- Kövesse a fűrészkar pályáját, balra vagy jobbra, álljon egy kicsit oldalra a fűrészlaptól.
- A fűrészlapburkolat részén a szemével követheti a vágás menetét, ha a vonal mellett vág.

Képkerekek, ládák és más nagyobb terjedelmű tárgyak előállítása (R1 és R2 ábra)

Gérvágás és keretek készítése

Próbálkozzon először néhány egyszerű termék hulladékfából történő előállítására. A fűrész ideális szerszám sarokkötések gérvágásához, mint az az R1 ábrán látható. Az ábrán látható kötés döntött vágással vagy gérvágással is elkészíthető.

Döntöttvágás derékszögben

A fűrészfej dőlését mindkét lécvágásához 45°-ra kell beállítani, így pontosan derékszöget

kap. A gértart reteszelve 0° pozícióban. A lécet széles lapjával az asztalra, vékonyabb oldalát az ütközőnek támassza.

Gérvágás

A pontos vágás könnyen elvégezhető azáltal, hogy a széles oldal az ütköző jobb oldalához támaszkodik, és a gérszöget balra fűrészeljük.

Mindkét ábra (R1 és R2) csak négyoldalú tárgy készítését szemlélteti. Ha az oldalak száma ettől eltér, más gért- és döntöttgérszöget kell alkalmazni. A következő táblázat mutatja a beállítandó szögeket többoldalú formákhoz, feltéve, hogy minden oldal egyenlő hosszúságú. Ha nem a táblázat szerinti oldalszámmal dolgozik, úgy kapja meg a beállítandó gért- és dőltszöget, hogy a 180° -ot elosztja az oldalszámmal.

Oldalak száma	Gért- vagy döntöttgérszög
4	45°
5	36°
6	30°
7	$25,7^\circ$
8	$22,5^\circ$
9	20°
10	18°

Kettős (dupla) gérvágás (S1 és S2 ábra)

A dupla gérvágás a gérvágás (R2) és a döntöttvágás (R1) kombinációja. Ezzel a fűrészelési móddal ferde oldalú keretek és ládák állíthatók elő, ahogy az S1 ábrán látható.



Ha a vágási szöget vágásonként változtatja, ügyeljen arra, hogy a dőlésszöggomb és a gérszöggomb szilárdan meg legyen húzva. Ezeket a gombokat minden dőlés- és gérszög változtatás után meg kell húzni.

- Az itt megadott grafikon kellő segítséget ad Önnek a helyes döntött-, illetve gérszögbeállításához, azaz a dupla gérvágás megválasztásához. A grafikon (táblázat) használatához válassza meg a kívánt „A” szöget az Ön termékéhez (S2 ábra). Ezt a szöget keresse meg a tárgy oldalszámának megfelelő íven, a következő grafikonon. Ebből a pontból húzzon egy függőleges vonalat a helyes dőlésszög, és

egy vízszintes vonalat a helyes gérszög megállapításához.

- Állítsa be a fűrészelt a kapott szögekbe, és végezzen egy próbavágást.
- Próbálja összeilleszteni a levágott darabokat.
- Példa: egy 25° -os külsőszögű, négyoldalú virágláda elkészítéséhez („A” szög, S2 ábra). Használja ehhez a jobb oldali felső ívet. Keresse meg az ívskálán a 25° -os szöget. Húzzon egy vízszintes vonalat a kijelölt pontból balra vagy jobbra. Ahol a vonal metszi a függőleges skálát, az lesz a beállítandó gérszög (23°). Húzzon egy vonalat a kijelölt pontból felfelé vagy lefelé. Ahol a vonal metszi a vízszintes skálát, az lesz a beállítandó dőlésszög (40°). A pontos szögbeállítások ellenőrzéséhez először mindig végezzen próbavágást valamilyen hulladékfával.

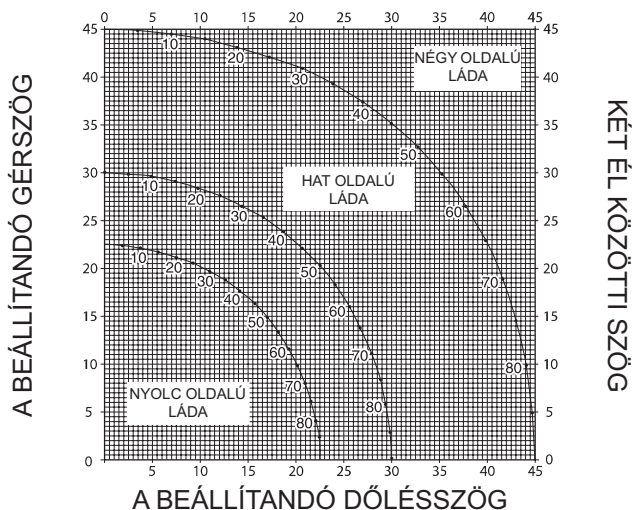

Alap-gérvágások

Szegélylécek vágását 45° -os dőlésszögű vágással végezze.

- Mielőtt hozzáfogna a vágáshoz, csináljon mindig egy próbasüllyesztést a fűrészfejjel, kikapcsolt motorral.
- Minden vágást úgy kell végezni, hogy a szegélylécet hátoldalával a fűrész lapjára kell felfektetni.

Belsőszög

- Bal
 - Fektesse a munkadarab felső oldalát az ütközőnek.
 - Szorítsa le a munkadarab bal oldalát.
- Jobb
 - Fektesse a munkadarab alsó oldalát az ütközőnek.
 - Szorítsa le a munkadarab bal oldalát.

Külsőszög

- Bal
 - Fektesse a munkadarab alsó oldalát az ütközőnek.
 - Szorítsa le a munkadarab jobb oldalát.
- Jobb
 - Fektesse a munkadarab felső oldalát az ütközőnek.
 - Szorítsa le a munkadarab jobb oldalát

Díszléc vágása

Díszléc vágását dupla gérvágással kell végezni. Egy különlegesen nagy pontosság eléréséhez az Ön fűrészének van egy előbeállítási szögfokozata 31,62° gé- és 33,85° dőlésszögben. Ezek a beállítások a szabvány-díszlécnekhez vannak, 52° felett és 38° alatt.

- Az igazi vágás előtt végezzen egy próbavágást hulladékfában.
- Minden vágást balradöntéssel és a díszléc hátoldalával a szegélydarabra felfektetve kell végezni.

Belsőszög

- Bal
 - Díszléc felső oldala az ütközőnek.
 - Jobb gérvágás.
 - Szorítsa le a munkadarab bal oldalát.
- Jobb
 - Díszléc alsó oldala az ütközőnek.
 - Bal gérvágás.
 - Szorítsa le a munkadarab bal oldalát.

Külsőszög

- Bal
 - Díszléc alsó oldala az ütközőnek.
 - Bal gérvágás.
 - Szorítsa le a munkadarab bal oldalát.
- Jobb
 - Díszléc felső oldala az ütközőnek.
 - Jobb gérvágás.
 - Szorítsa le a munkadarab jobb oldalát.

Horonyvágás (T ábra)

Az Ön fűrész egy (12) horonyütközővel és egy (15) szárnyascsavarral van ellátva. Ezzel horonyvágás végezhető.

- Fordítsa a (12) horonyütközőt a fűrész elejére.
- Állítsa be a (15) szárnyascsavarral a horonymélységet. Ha szükséges, először oldja meg a (66) biztosítóanyát.

- Tegyen egy kb. 5 cm hulladékfát az ütköző és a munkadarab közé, a pontos horonyvágás elvégzéséhez.

Porelszívás (A2 és A6 ábra)

Ezek a gépek egy (24) porelszívóhellyel rendelkeznek. Ehhez csatlakoztatható a (37) porelszívókészlet, ami külön megvásárolható tartozék.

Németországban a TRGS 553 szabvány szerint bevizsgált elszívóberendezések használhatók fapor elszívására. Más anyagokhoz a speciális követelményekre tekintettel ki kell kérni az ipari szakhatóság véleményét.

Kis munkadarabok vágása (A5 ábra)

A (36) ütközőkészlet lehetővé teszi kis munkadarabok vágását. Az ütközőkészlet külön megvásárolható tartozék.

Hosszú munkadarabok alátámasztása (A4 ábra)

- hosszú munkadarabokat mindig támasszon alá.
- A legjobb eredmény a külön tartozékként megvásárolható munkadarab alátámasztó készlettel érhető el (A4 ábra), amely az asztalt meghosszabbítja. A munkadarab alátámasztó, mint tartozék, a kereskedőknél kapható. Mindig támassza alá a hosszú munkadarabokat alkalmas eszközzel. Használjon például fűrészbakot vagy más hasonló eszközt a hosszú munkadarabok alátámasztására.

Fűrészlap

A megadott vágási mélységek megtartásához kizárólag 216 mm átmérőjű és 30 mm furatátmérőjű fűrészlapot használjon.

A megfelelő tartozékok köréről informálódjon a DEWALT (Black and Decker) szakkereskedésekben vagy a vevőszolgálatnál.

A gép Szállítása (B2 ábra)

A gép kényelmesen szállítható egy hordszíjjal a készüléklábon használva. A hordszija (lásd A7 ábra) mint külön tartozék megvásárolható.

- A fűrész szállításához süllyessze a kart, és nyomja be a (14) reteszcsapot a fűrészfejen.
- Biztosítsa a fűrészfejet a sínbiztosító gombbal előlső állásában. Biztosítsa a gértart egészen jobboldali gérszögben,

tolja a (3) ütközőt teljesen befelé, és biztosítsa a fűrészfejet a (11) dőléskarral függőleges állásban.

- A szállításhoz használja mindig a B2 ábrán bemutatott (31) markolathelyeket.

Karbantartás

Az Ön DEWALT elektromos szerszáma hosszú élettartamú, és csekély ápolási ráfordítást igényel. A tartós és kifogástalan üzemeltetés feltétele a rendszeres tisztítás.



Tisztítás

- Rendszeresen tisztítsa az asztalfelületet.
- Rendszeresen tisztítsa ki a porelszívó-rendszert.



A gép karbantartásakor ne használjon tisztító- vagy kenőanyagot, különösen spraytisztítószeret, ami az alsó műanyag burkolatot megtámadja.

A réslap tisztítása és karbantartása (U ábra)

A réslap alatti részt tisztítsa rendszeresen. Az elkopott réslapot újra kell cserélni.

- Távolítsa el a (67) csavarokat a (32) réslap tartójából.
- Vegye ki a réslapot, és tisztítsa ki az alsó területet.
- Tegye vissza a réslapot és a csavarokat.
- Húzza meg a csavarokat.
- A réslap beállításához járjon el a következőképpen:
- Húzza a fejet lefelé, amíg a fűrészlap egyenesen belép a fűrészrészbe.
- Állítsa be a réslapot úgy, hogy lehetőleg a fűrészfogakat ne érintse.
- Húzza meg a csavarokat.

Környezetvédelem



Elkülönített begyűjtés. Ezt a készüléket el kell különíteni a normál háztartási hulladéktól.

Egy napon, mikor készüléke eléri technikai élettartamának végét, vagy nincs további szüksége rá, gondoljon a környezetvédelemre. A terméket a normál háztartási hulladéktól elkülönítve kell megsemmisíteni.



Az elhasználandó termékek és csomagolások elkülönített begyűjtése lehetővé teszi, ezek újrahasznosítását. Újrahasznosított vagy újra feldolgozott anyagok segítségével a környezetszennyezés, illetve a nyersanyagok iránti igény nagymértékben csökkenthető.

A helyi előírások rendelkezhetnek az elektromos készülékek háztartási hulladéktól elkülönített begyűjtéséről, helyhatósági hulladéklerakó helyeken vagy a kereskedők által új termék megvásárlásakor.

DEWALT termékeire az élettartamuk lejártával visszavételi lehetőséget kínál. Ez a szolgáltatás ingyenes. Ha igénybe veszi ezt a szolgáltatást, kérjük, juttassa el készülékét a legközelebbi DEWALT szervizbe, melyekről a Magyarországi Képviselőnél érdeklődhet.

A szervizzel kapcsolatosan a következő Internet oldalon is felvilágosítást kaphat:
www.2helpU.com.

EU-tanúsítás



A DEWALT tanúsítja, hogy ez az elektromos szerszám megfelel a 98/37/EWG, 89/336/EWG, EN 55014-2, EN 55014, EN 61000-3-2, EN 61000-3-3, EN 61029 sz. európai szabványoknak és irányelveknek.

További információért forduljon kérjük, az alábbi címre, vagy e használati útmutató hátulján felsorolt szakkereskedések egyikéhez.

Horst Großmann
fejl. igazgató

DEWALT, Richard-Klinger-Straße 40,
D-65510, Idstein, Németország

BIZTONSÁGTECHNIKAI ELŐÍRÁSOK

Helyhezköthött elektromos szerszám használatánál az elektromos áramütés, sérülés- és tűzveszély megelőzése érdekében mindig tartsa be a hazai biztonságtechnikai óvórend-szabályokat. Figyelmesen olvassa el ezt a vásárlói tájékoztatót, mielőtt a gépet használná. Őrizze meg jól ezt a tájékoztatót.

Általános biztonságtechnika

- **Tartsa rendben a munkahelyét.** A rendetlenség növeli a balesetveszélyt.
- **Figyeljen a környezeti hatásokra.** Ne hagyja a szabadban a gépet, óvja esőtől. Ne használja nyirkos, nedves környezetben. Gondoskodjon a jó megvilágításról (250 - 300 lux). Gyúlékony folyadékok vagy gázok közelében tilos használni.
- **Tartsa távol a gyermekeket!** Tartsa távol a gyermekeket, látogatókat és állatokat a munkaterülettől, biztosítsa, hogy a készülékkel és a kábellel ne érintkezzenek.
- **Viseljen megfelelő munkaruházatot.** Ne hordjon ékszert, bő, lebegő ruhát, leengedett haját (tegyen sapkát). Szabadban viseljen munkakesztyűt és csúszásmentes talpú cipőt.
- **Védő intézkedések.** Használjon védőszemüveget. Viseljen pormaszkot, ha a munka nagy porral jár. Fémelek vágásánál a forgács éget, ezért viseljen hőálló kötényt. Viseljen hallásvédő eszközt, ha a zaj nagy, vagy a zajszintet kellemetlennek találja, ha a zajszint a szerelési utasításban megadott 85 dB(A) hangnyomásszintet túllépi.
- **Védekezzen áramütés ellen.** Kerülje az érintkezést fémes részekkel, mint például csővezeték, fűtőtest, tűzhely, hűtő-szekrény, stb. Viseljen gumitalpú cipőt. Extrém munkakörülmények között, (pl. magas páratartalom, fémpor keletkezése esetén) az elektromos biztonság növelhető egy leválasztó transzformátor vagy hibaáram -FI- védő kapcsoló beiktatásával.
- **Ügyeljen a biztos testtartására.** Ügyeljen, hogy biztosan álljon, és hogy e-gyensúlyát minden munkafázisnál megtartsa.
- **Legyen mindig figyelmes.** Mindig a munkára koncentráljon. Meggondoltan

cselekedjen. Ne használja a gépet, ha fáradt.

- **Rögzítse a munkadarabot.** Használjon lezorítóeszközt, vagy satut a munkadarab rögzítésére. Így biztonságos a munka, mert lehetővé válik, hogy mindkét kezével a gépet kezelje.
- **Csatlakoztasson a géphez porelszívót.** Ha a gép lehetővé teszi, csatlakoztasson hozzá porelszívót. Győződjön meg arról, hogy a csatlakozás megfelelő legyen.
- **Ne hagyjon szerelőkulcsot a gépben.** Bekapcsolás előtt ellenőrizze, nem hagyott-e szerelőszerszámot (kulcsot) a gépben.
- **Hosszabbítókábel.** Használat előtt ellenőrizze a hosszabbítókábelt, és cserélje ki, ha sérült. Ha a gépet a szabadban használja, vegye figyelembe, hogy kizárólag csak az arra jóváhagyott és megfelelő jelöléssel ellátott hosszabbító-kábelt szabad használni.
- **Használja a megfelelő szerszámot.** A gép rendeltetésszerű használata ebben a kezelési útmutatóban le van írva. Gyengébb gépekkel vagy elótétekkel ne végezzen nehéz munkát. A jól megválasztott szerszámmal optimális minőséget ér el, és az Ön személyes biztonsága is garantált. Megjegyzés: Ne használja másra az ajánlott előtétkészülékeket és tartozékokat, mint amit a kezelési utasítás ajánl, mert a nem rendeltetésszerű használat balesetekhez vezet.
- **Ellenőrizze, nem sérült-e meg a szerszám.** Az elektromos szerszámot és hálózati kábelét használatbavétel előtt ellenőrizze, hogy a kifogástalan és rendeltetésszerű működés feltételei teljesülnek-e. Győződjön meg arról, hogy a forgó-mozgó részek nincsenek-e akadályoztatva, és nem sérültek-e. Valamennyi géprész megfelelően legyen szerelve, ez biztosítja az elektromos szerszám kifogástalan működését. A sérült részeket és védőberendezéseket előírás szerint kell javíttatni vagy cseréltetni. Ne használja az elektromos szerszámot, ha a kapcsolója hibás. A meghibásodott részek cseréjét kizárólag csak vevőszolgálatunk, vagy a cserére, javításra feljogosított DEWALT szakszerviz végezheti. Ne próbálja a gépet saját maga javítani.

- **Húzza ki a villásdugót.** Kapcsolja ki a gépet, és várja meg, amíg a forgómozgó géprészek teljesen megállnak, és csak utána hagyja el a munkaterületet. Szerszámcserénél, beállítási munkáknál, karbantartásnál először a villásdugót húzza ki a konnektorból. A villásdugót akkor is húzza ki a konnektorból, ha a gépet nem használja.
- **Kerülje a véletlenszerű bekapcsolást.** Biztosítsa, hogy a gép kikapcsolt állapotban legyen, mielőtt a hálózatra csatlakoztatja.
- **Bánjon gondosan a kábellel.** Ne a kábelnél fogva húzza ki a hálózati csatlakozót a dugaljából. Tartsa távol a kábelt hőforrástól, olajtól, vágó élektől és durva felületektől.
- **Biztonságos helyen tárolja a készüléket.** Ha nem használja, száraz, zárt, gyermek által el nem érhető térben helyezze el.
- **Ápolja gondosan a szerszámot.** Ellenőrizze rendszeresen a hálózati kábelt és a villásdugót. Ha sérülést tapasztal, azonnal forduljon az illetékes szakszervizhez, vevőszolgálathoz a szakszerű javítás érdekében. Ellenőrizze rendszeresen a hosszabbítókábelt, és semmi esetre se használja, ha sérült. Tartsa az összes kezelőelemet, fogantyút és a kapcsolót szárazon, tisztán, és olajtól, zsírtól mentesen.
- **Javítás.** Ez a szerszám megfelel a vonatkozó biztonsági követelményeknek. Javítást csak központi vevőszolgálatunk, vagy az erre feljogosított DEWALT szakszerviz végezhet. Javításhoz a szerviz szakemberei eredeti alkatrészeket használnak, minden más súlyos balesetekhez vezethet.

Kiegészítő biztonsági előírások gérfűrészhez

- Ellenőrizze, hogy a rögzítőgombok és karok meg legyenek húzva, mielőtt a munkát megkezdene.
- Csak akkor kapcsolja be a gépet, ha a védőberendezések a helyükön vannak, működnek, és kifogástalan állapotban vannak.
- Ne használja fűrészréslap nélkül.
- Tartsa kezeit a fűrészlaptól távol, ha a gép be van kapcsolva.
- Ne kísérletezzen soha a mozgó fűrészlap gyors megállításával azáltal, hogy a fűrészlaphoz valamilyen tárgyat oldalról

hozzányom, mert ez súlyos sérülések okozója lehet.

- A tartozékok használatánál a kezelési útmutató szerint járjon el. A tartozékok hibás használata sérülést okozhat.
- Mindig a vágandó anyagnak megfelelő fűrészlapot használjon.
- Vegye figyelembe a fűrészlap megadott legnagyobb sebességét.
- A fűrészlap cseréjekor használjon védőkesztyűt.
- Ne használjon olyan fűrészlapot, amely kisebb vagy nagyobb átmérőjű, mint az előírt. Olyan méretű fűrészlapot használjon, ami a műszaki adatokban leírtaknak megfelel. A leginkább ajánlott az a fűrészlap, amely az EN 847-1 szabványnak megfelel.
- Ne használjon HSS (gyorsacél) fűrészlapot.
- Ne használjon deformálódott vagy sérült fűrészlapot.
- Ne szereljen fel soha csiszolótarcsát.
- Emelje ki a fűrészlapot a vágatból, mielőtt a kapcsolót elengedné.
- A döntöttvágás megkezdése előtt ellenőrizze, hogy a kar biztosan meg legyen húzva.
- Ne blokkolja a ventillátort a hajtótengely megállítására.
- Az Ön fűrészének fűrészlapburkolata automatikusan felemelkedik, amikor a kart süllyeszti; és ismét visszafordul, ha a fűrész kiinduló helyzetébe tér vissza. A védőburkolatot kézzel is felemelheti, ha fűrészlapot cserél, vagy a lap állapotát ellenőrzi. Ne húzza fel soha a lapvédőt, csak ha a gép ki van kapcsolva.
- Van a védőburkolat elején egy rés, amelyen át jó a rálátás a munkadarabra. Bár ez a rés a kirepülő forgácsot akadályozza, előfordulhat, hogy mégis átjut rajta. Ezért mindig használjon védőszemüveget.
- Tartsa a gép környékét rendben és szabadon, mint pl. forgács, vagy maradékokra tekintettel.
- Ellenőrizze rendszeresen a motor levegőnyílásait, hogy tiszták és forgácsmentesek legyenek.
- Cserélje ki a réslapot, ha elhasználódott.
- Vegye ki az akkut a gépből, ha fűrészlapot cserél, vagy karbantartást végez.
- Ne tisztítsa soha a gépet, és ne végezzen karbantartást, ha a motor jár, és a fej nincs nyugalmi helyzetében.

- Ha lehet, szerelje a gépet egy munkapadra.

A fűrészelés különös veszélyei

A legnagyobb veszélyek gérvágásnál:

- a forgó részek, például a fűrészlap érintése.

A gérfűrész üzemeltetése során a védőberendezések használata és a biztonsági előírások betartása ellenére sem kerülhetők el bizonyos kockázati tényezők, különösen az alábbiak:

- Halláskárosodás a zajártalomtól.
- Balesetveszély, a forgó fűrészlap fedetlen részénél.
- Sérülésveszély a fűrészlap cseréjénél.
- Az ujjak becsípődése a védőburkolat kinyitásakor.
- A munka során keletkező fapor, különösen a tölgy és a bükkpor belégzése egészségre ártalmas.

A szerszámon levő címkék



Figyelmesen olvassa el a vásárlói tájékoztatót.



Figyelmeztetés a biztonságos használatra.



Kezét tartsa távol ettől a területtől.

DEWALT

GARANCIÁLIS FELTÉTELEK

Gratulálunk Önnek az értékes DEWALT készülék megvásárlásához.

Termékeinkre 12 hónapos garanciát biztosítunk.

30 napos cseregarancia

Amennyiben egy DEWALT termék a vásárlásától számított 30 napon belül meghibásodik és a DEWALT szakszerviz a javításra átadott készülék meghibásodását garanciális esetként elismeri, úgy a terméket rövid időn belül megjavítjuk, illetve újra cseréljük.

12 hónapos ingyen szerviz

Magában foglalja a készülék ingyenes ellenőrzését, de az elkopott alkatrészek ellenértékét meg kell téríteni. A jótállás a fogyasztó törvényből eredő jogait nem érinti.

1. A DEWALT kötelezettséget vállal arra, hogy a garanciális javításokat a 49/2003. (VII. 30.) GKM és a 151/2003 (IX.22.) sz. magyar Korm. Rend. szerint végzi.

a./ A fogyasztó jótállási igényét a jótállási jeggyel érvényesítheti, ezért azt őrizze meg.

b./ Vásárláskor az eladónak a garancia-kártyán fel kell tüntetnie a vásárlás időpontját, a termék típusát vagy termékkódját, a kereskedés nevét, címét pedig a jótállási jegyre rá kell bélyegezni. Ennek alapján szerez jogosultságot a vevő a garancia időn belüli ingyenes garanciális javításra.

c./ Jótállási javítást csak érvényes jótállási jegy alapján végezhetnek a kijelölt szervizek.

d./ A jótállási jegyen történt bármilyen javítás, törlés vagy átírás, valótlan adatok bejegyzése, a jótállási jegy érvénytelenségét vonja maga után.

e./ Elvesztett jótállási jegyet csak a vásárlási számla felmutatásával, térítés ellenében tudunk pótolni!

f./ A jótállási jegy szabálytalan kiállítás vagy a fogyasztó részére történő átadásának elmaradása nem érinti a jótállási kötelezettségvállalás érvényességét.

2. Nem terjed ki a garancia:

a./ Ha a hiba rendeltetésellenes használat, átalakítás, szakszerűtlen kezelés, helytelen tárolás, elemi kár vagy egyéb, vásárlás után keletkezett okból következett be.

/A rendeltetésellenes használat elkerülése céljából a termékhez magyar nyelvű vásárlói tájékoztatót mellékelünk és kérjük, hogy az abban foglaltakat saját érdekében tartsa be!/
b./ Azon alkatrészekre, amelyeknél a meghibásodás garanciaidőn belül a helyes kezelés, karbantartás szerinti rendeltetészerű üzemeltetés mellett az alkatrészek természetes elhasználódása, kopása következtében állt elő.

/ezek a következők: megmunkáló szerszámok pl. vágószerszám, fűrész-lánc, fűrészlap, gyalukés stb. továbbá: meghajtósíj, csapágy, szénkefe, csillagkerék kpl. /

c./ A készülék túlterhelése miatt je-lentkező hibákra, amelyek a hajtómű meghibásodásához, vagy egyéb ebből adódó károkhoz vezetnek.

d./ A termék nem hivatalos DEWALT szervizben történt javításából eredő hibákra.

e./ Az olyan károsodásokra, amelyek nem eredeti DEWALT kiegészítő ké-szülékek és tartozékok használatából adódnak.

3. A fogyasztó a kijavítás iránti igényét a forgalmazónál, illetve a jótállási jegyen feltüntetett javító- szolgálatnál érvényesítheti.

Garanciális javításnál az oda- és visszaszállítás igazolt költségét a leggazdaságosabban igénybevehető szállítási mód -hivatalosan rögzített díjszabásának-megfelelően a szer-vizállomás téríti

/A rövid javítási határidő érdekében kérjük a készüléket postán (por-tósan) közvetlenül a Márkaszervizbe küldeni!/
-Meghosszabbodik a jótállási idő a kijavítási idő azon részével, amely a-latt a fogyasztó a terméket nem tudta rendeltetés-szerűen használni.

-Ajótállási és szavatosságijogok érvényesíthetőségének határidején belül a terméknek vagy jelentősebb részének kicserélése (kijavítása) e-setén a kicserélt (kijavított) termékre (termékrészre) 12 hónap jótállást biz-tosítunk.

Ezek a következők:
motor illetve állórész, forgórész, elek-tronika.

4. Garanciális javítás esetén a szerviznek a garancia-kártyán az alábbi adatokat kell feltüntetnie:

- A garanciális igény bejelentésének dátumát,
- a hiba rövid leírását,
- a javítás módját és idő-tartamát,
- a készülék visszaadásának időpontját,
- javítás időtartamával meg-hosszabbított új garanciaidőt

5. Arra törekszünk, hogy szerviz-hálózatunkon keresztül kiváló ja-vítószolgáltatást, zökkenőmentes al-katrészellátást, és széles tartozék-paletta-t biztosítsunk.

6. A fogyasztót a Polgári Törvénykönyvről szóló 1959. évi IV. törvény 306-310. §-aiban, valamint a 49/2003. (VII. 30.) GKM rendeletben meghatározott jogok illetik meg.

Gyártó:

DEWALT
Richard-Klinger Str. 11.
D-65510 Idstein/Ts.

Importőr/Forgalmazó:

Erfaker Kft.
1158 Budapest
Késmárk u. 9.

Központi Márkaszervíz
ROTEL KFT.
1163 Budapest
 (Sashalom) Thököly út 17.
 Tel/Fax.: 403-2260
 404-0014

DEWALT
 Magyarországi Ker.Képviselő
 1016 Budapest
 Galeotti u.5.
 Tel.: 214-0561
 Fax.: 214-6935

IMPORTŐR
 ERFAKER KFT:
 H-1158 Budapest
 Késmárk u.9.
 Tel/Fax.: 417-6801

Országos Szervizhálózat városok szerinti sorrendben

Baja	Mofüker Kft.	6500, Szegedi út 9.	Tel.: 79/323-759
Debrecen	Spirál 96 Kft.	4024, Nyugati út 5-7.	Tel.: 52/442-198
Dorog	Tolnai Szerszám Kft.	2510, Heine u. 8.	Tel.: 33/431-679
Kaposvár	Kaposvári kiegészítő	7400, Fő u. 30.	Tel.: 82/318-574
Karcag	Weld-impex Kft.	5300, Madarasi út 24.	Tel.: 59/311-886
Kecskemét	Németh József	6000, Jókai u. 25.	Tel.: 76/324-053
Kiskunfélegyháza	Elektro-Mercator	6100, Kossuth u. 16.	Tel.: 76/462-058
Nagykanizsa	Új-Technika Kft.	8800, Teleki út 20.	Tel.: 93/310-498
Nyiregyháza	Tóth kiegészítőszervíz	4040, Vasgyár u. 2/f.	Tel.: 42/504-082
Pécs	Elektrio Kft.	7623, Szabadság u. 28.	Tel.: 72/336-685
Sopron	Profil Motor Bt.	9400, Baross út 12.	Tel.: 99/511-626
Szeged	Edison üzlet –szervíz	6722, Török u. 1/a.	Tel.: 62/426-833
Székesfehérvár	Kiegészítőcenter Bt.	8000, Széna tér 3.	Tel.: 22/340-026
Szolnok	M-Edison üzlet-szervíz	5000, Szapári u.9.	Tel.: 56/422-298
Szombathely	Rotor Kft.	9700, Vasút u. 29.	Tel.: 94/317-579
Tápiószecső	Ács Imre	2251, Pesti út 46.	Tel.: 29/446-615

KICSERÉLT FŐDARABOK JEGYZÉKE

Szelvény száma	Kicserélt fődarab		Kicserélt fődarab új jótállás határideje	Dátum aláírás / PH
	Megnevezése	Száma		

JÓTÁLLÁSI JEGY

DEWALT

..... típusú gyártási számú termékre
 a vásárlás (üzembe helyezés) napjától számított 12 hónapig terjedő jótállást vállalunk.
 A jótállás a fogyasztó törvényből eredő jogait nem érinti és nem korlátozza.
 Gyártó neve, címe:

Importáló neve, címe: ERFAKER Kft 1158. Budapest, Késmárk u. 9.
 A vásárlás (üzembe helyezés) napja: 200..... hó nap.

..... /P.H./ aláírás

Jótállási szelvények	Levágandó jótállási szelvények
Igény bejelentés időpontja:..... Javításra átvétel időpontja:..... Hiba oka: Javítási mód/dátum.: Visszaadás időpontja:..... A jótállás új határideje:..... Szerviz neve: Munkalapszám:..... 200..... hó nap /P.H./ aláírás	Jótállási szelvény Típus:..... Gyártási szám:..... Eladás kelte: 200..... hónap Eladó szerv:..... /P.H./ aláírás
Igény bejelentés időpontja:..... Javításra átvétel időpontja:..... Hiba oka: Javítási mód/dátum.: Visszaadás időpontja:..... A jótállás új határideje:..... Szerviz neve: Munkalapszám:..... 200..... hó nap /P.H./ aláírás	Jótállási szelvény Típus:..... Gyártási szám:..... Eladás kelte: 200..... hónap Eladó szerv:..... /P.H./ aláírás
Igény bejelentés időpontja:..... Javításra átvétel időpontja:..... Hiba oka: Javítási mód/dátum.: Visszaadás időpontja:..... A jótállás új határideje:..... Szerviz neve: Munkalapszám:..... 200..... hó nap /P.H./ aláírás	Jótállási szelvény Típus:..... Gyártási szám:..... Eladás kelte: 200..... hónap Eladó szerv:..... /P.H./ aláírás

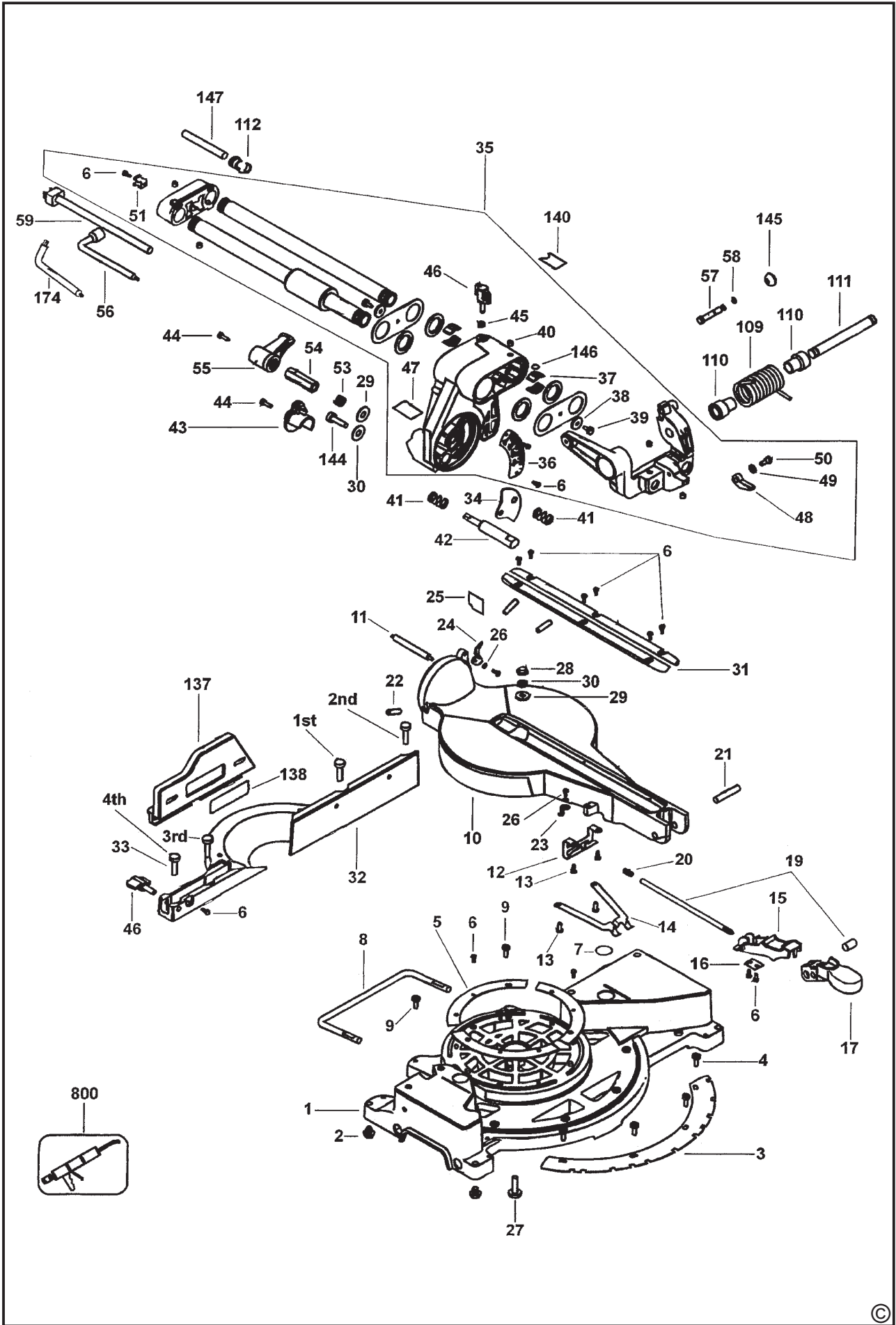

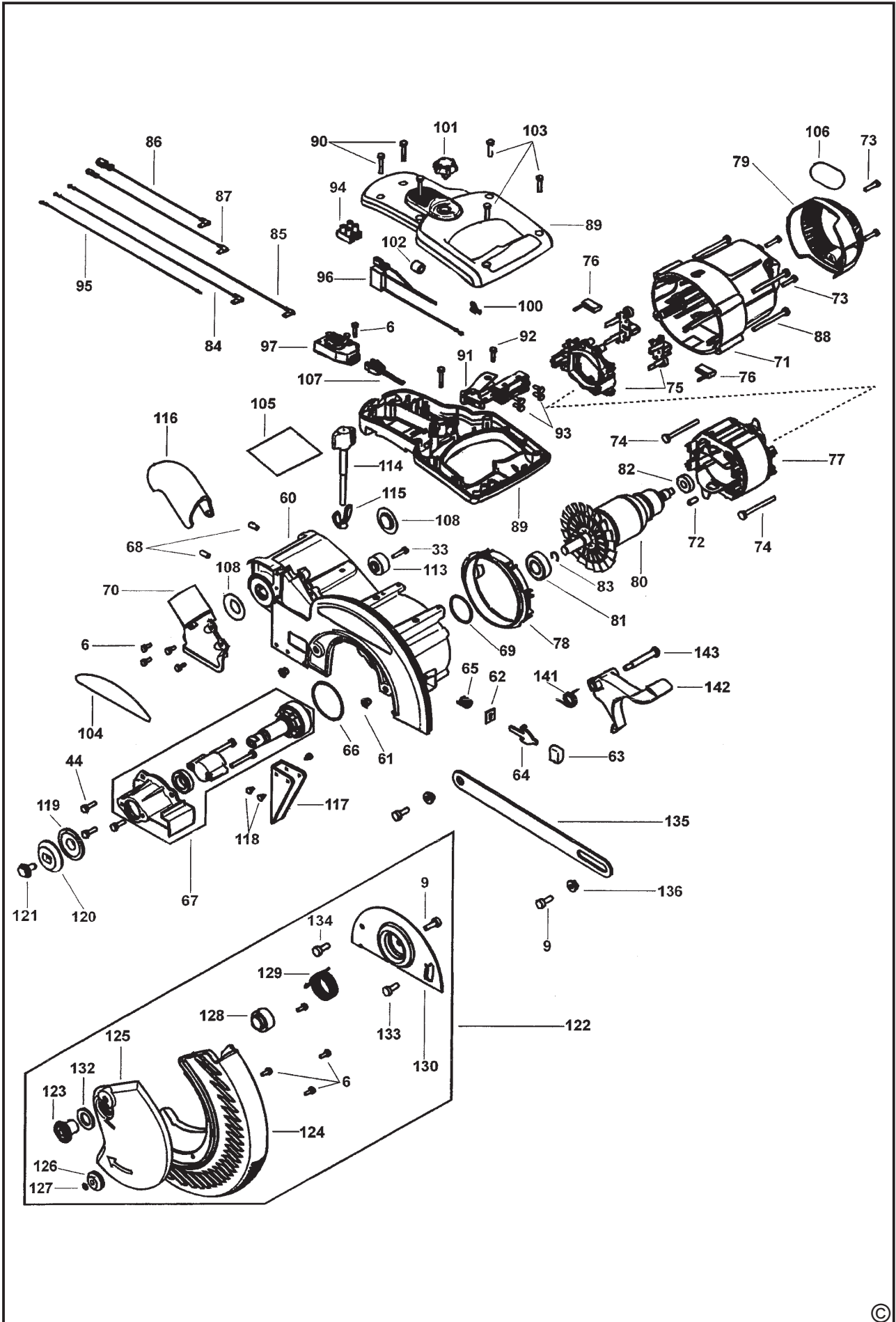

CZ ZÁRUČNÍ LIST

PL KARTA GWARANCYJNA

H JÓTÁLLÁSI JEGY

SK ZÁRUČNÝ LIST

DEWALT[®]

CZ měsíců
H hónap

12

PL miesięcy
SK mesiacov

CZ	Výrobní kód	Datum prodeje	Razítko prodejny Podpis
H	Gyári szám	A vásárlás napja	Pecset helye Aláírás
PL	Numer seryjny	Data sprzedaży	Stempel Podpis
SK	Číslo série	Dátum predaja	Pečiatka predajne Podpis

(CZ)

Adresy servisu
Band Servis
Klásterského 2
CZ-14300 Praha 4
Tel.: 00420 2 444 03 247
Fax: 00420 2 417 70 204

Band Servis
K Pasekám 4440
CZ-76001 Zlín
Tel.: 00420 577 008 550,1
Fax: 00420 577 008 559
<http://www.bandservis.cz>

(H)

Black & Decker Központi
Garanciális-és Márkaszerviz
1163 Budapest
(Sashalom) Thököly út 17.
Tel.: 403-2260
Fax: 404-0014

(PL)

Adres serwisu centralnego
ERPATECH
ul. Obozowa 61
01-418 Warszawa
Tel.: 022-8620808
Fax: 022-8620809

(SK)

Adresa servisu
Band Servis
Paulínska ul. 22
SK-91701 Trnava
Tel.: 00421 33 551 10 63
Fax: 00421 33 551 26 24

(CZ) Dokumentace záruční opravy

(PL) Przebieg napraw gwarancyjnych

(H) A garanciális javítás dokumentálása

(SK) Záznamy o záručných opravách

CZ	Číslo	Datum příjmu	Datum zakázky	Číslo zakázky	Závada	Razítko Podpis
H	Sorszám	Bejelentés időpontja	Javítási időpont	Javítási munkalapszám	Hiba jelleg oka	Pecset Aláírás
	Jótállás új határideje					
PL	Nr.	Data zgłoszenia	Data naprawy	Nr. zlecenia	Przebieg naprawy	Stempel Podpis
SK	Číslo dodávky	Dátum nahlásenia	Dátum opravy	Číslo objednávky	Popis poruchy	Pečiatka Podpis